

歡迎蒞臨



股票代碼：7744

歲寶精密科技股份有限公司
上櫃前業績發表會

2025/11/03

機構件整合方案服務商



致詞貴賓

悅視界有限公司
寅葉有限公司

呂芳銘 董事長





致詞貴賓



神準科技股份有限公司

蔡文河 董事長



壹、本公司之產業、營運及其他重要風險

一、產業風險

(一)國際政經局勢影響

本公司主要客戶為美國新創高科技公司，其終端應用主要包括雲端物聯網、生醫產業及設備及消費性電子...等，故與市場整體景氣變化息息相關，當總體經濟衰退導致終端應用市場需求疲弱不振，將進而影響本公司產品之銷量。近年來全球政經局勢的不穩定，如：中美貿易戰、俄羅斯與烏克蘭的戰爭等因素，突發性的政經危機造成全球物流與供應鏈的不穩定，加上AI產業興起所造成之相關產業需求爆發，均使得企業採購與業務不穩定因素提升，進而提高企業經營和獲利難度。

因應對策：

1. 本公司持續進行製程整合，提高一站式服務的量能，以提升客戶對公司依賴。
2. 持續維持良好客戶關係，藉由與客戶間之緊密合作互動關係，增加客戶黏著度。

相關說明請參閱本公司公開資訊觀測站「公說書」

壹、本公司之產業、營運及其他重要風險

二、營運風險

(一)銷貨產業集中之風險

本公司專精於各類機構件之製造、並提供打樣、開發及倉儲物流等一站式業務，主要客戶產業為雲端物聯網產業，近期因AI應用興起，除AI伺服器本身外，相關周邊產業包括交換器、光通訊模組、電源及散熱...等產業均受惠，從113年度第四季開始，受惠於AI人工智慧浪潮，多家國際雲端服務業者大量增加資本支出，建置AI服務器中心，相關周邊產業因而受惠，本公司雲端物聯網產業之營收組合，從以往年度6-7成營收占比上升至8成以上，預期此次AI人工智慧投資熱潮預期將會持續2-3年，若雲端物聯網產業因AI產業需求冷卻而導致相關周邊產品需求降溫之情形，將會對公司營運產生影響。

相關說明請參閱本公司公開資訊觀測站「公說書」

壹、本公司之產業、營運及其他重要風險

二、營運風險

(一) 銷貨產業集中之風險

因應對策：

1. 持續維持及鞏固與主要客戶之合作關係
2. 強化一站式購足服務，提高附加價值
3. 持續開發不同產業新客戶
4. 提升研發能量延伸新應用領域

相關說明請參閱本公司公開資訊觀測站「公說書」

壹、本公司之產業、營運及其他重要風險

二、營運風險

(二)專業人才招聘不易

隨著國內電子及半導體產業持續成長，優秀人才多數被吸納，對於本公司所專長之機構件產業，是傳統中的黑手行業，並非年輕人嚮往之產業，故具有一定學經歷及專業符合之人才招聘不易，另在人才選任與留任還需面對與產業對手之競爭。

因應對策：

1. 提供員工內外部教育訓練、進行經驗傳承以加速人才之培養。
2. 透過公司上櫃掛牌提高企業知名度，吸收優秀人才的加入。
3. 透過員工分紅制度、員工持股信託等相關員工激勵措施，除提高員工福利待遇及向心力外，建立透明及制度化升遷管道，讓員工對公司產生認同感，藉以留任優秀人才。
4. 人性化的工作環境，舒適但精實的工作氣氛，團結的企業文化，讓同仁可以在愉快的工作環境下成長。

相關說明請參閱本公司公開資訊觀測站「公說書」

壹、本公司之產業、營運及其他重要風險

三、其他重要風險

請參閱公開說明書「貳、二、(一)風險因素」。

相關說明請參閱本公司公開資訊觀測站「公說書」

貳、依財團法人中華民國證券櫃檯買賣中心證櫃審字 第11401018631號函，補充揭露風險事項

一、於風險事項乙節，補充揭露下列事項：

貴公司主係提供客製化生產之機構整合解決方案服務，而非量產性工業產品，又終端應用集中於雲端物聯網設備，有關貴公司面臨需求規模較不穩定及終端應用集中單一產業之風險、所採具體因應措施及與同業相較之競爭優勢，暨推薦證券商之評估意見。

相關說明請各位投資先進參閱今日會議資料中補充揭露事項，與本公司公告於公開資訊觀測站之現金增資發行新股申報用公開說明書。

請參閱公開說明書「本公司之產業、營運及其他重要風險」之說明

貳、依財團法人中華民國證券櫃檯買賣中心證櫃審字第11401018631號函，補充揭露風險事項

二、於特別記載事項乙節，補充揭露下列事項：

- (一) 有關貴公司業績變化合理性及未來發展性之說明，暨推薦證券商之評估意見。
- (二) 有關貴公司未來產品布局策略及製程技術之相關開發進度、保護核心技術措施、製程研發人才之招募與培訓及提升研發能量之說明，暨推薦證券商之評估意見。

相關說明請各位投資先進參閱今日會議資料中補充揭露事項，與本公司公告於公開資訊觀測站之現金增資發行新股申報用公開說明書。

請參閱公開說明書「陸、二十六、其他必要補充說明事項」

參、公司治理及企業社會責任

相關說明請各位投資先進參閱今日會議資料中補充揭露事項，與本公司公告於公開資訊觀測站之現金增資發行新股申報用公開說明書。

免責聲明

本簡報由崑寶 (股票代號：7744) 提供，簡報內容根據當時之主、客觀因素，對過去、現在及未來之營運彙總與評估，其中含有前瞻性之論述，將受不確定性、風險、推論或法規變化、競爭環境等其它因素所影響，部分將超出本公司控制之外，實際結論或與此前瞻性論述不同，本公司亦不負有因情事變更而需更新或修正本簡報資料之責任。

本簡報所提供之資訊 (包含對未來的看法)，並未明示或暗示地表達或保證其具有正確性、完整性及可靠性；亦不代表本公司、產業狀況及後續重大發展之完整論述。

本簡報中對未來的展望，反應公司截至目前為止之看法，若有任何變更或調整，本公司不負即時提醒及更新之義務，本公司及關係企業代表人無論過失或其它原因，均不對使用或因他人引用本簡報資料、亦或其它因簡報資料導致的任何損害負擔任何責任。

本簡報及其內容含有本公司的專有信息，未經本公司事先書面同意，不得複製、重新散佈、傳播或以其他方式直接或間接向任何其他人士洩露或全部發佈內容或其主題的任何部分或部分為任何目的。

CONTENTS

01

公司簡介與沿革

02

產品與服務

03

經營理念與實績

04

市場概況及產業地位

05

營運狀況及未來發展計畫

06

公司治理及企業社會責任

01 公司簡介與沿革

公司簡介

成立時間	2022年6月30日
資本額	新台幣287,000,000元
員工人數	約500人
董事長	姚旭初
公司地址	台中市西屯區市政北七路186號11樓之9
工廠據點	中國東莞、越南北寧
現有土地廠房面積	土地53,000平米，廠房約40,000平米
經營範圍	作為新興產業『機構整合解決方案服務商』，提供創業初期以及快速成長期之美國高科技新創客戶，從設計、快速樣品、供應鏈整合、製造及物流倉儲等一站式購足之服務

01

公司簡介與沿革



里程碑



公司架構



經營團隊

國際化且產業經驗豐富，有別於傳統黑手



孔德華

工程總監

ViaSystem EMS
工程部主管



Mark Rockwood

業務副總

17年鴻海資歷



姚旭初

創辦人/董事長

15年鴻海資歷



楊宏鵬

生產副總

16年鴻海資歷



范崇德

財務副總

前喬山財務長

02 產品與服務

▶ 雲端及物聯網相關- 1RU/2RU 伺服器



Mechanical solution provide with joint design capabilities for server with SSD/HDD application

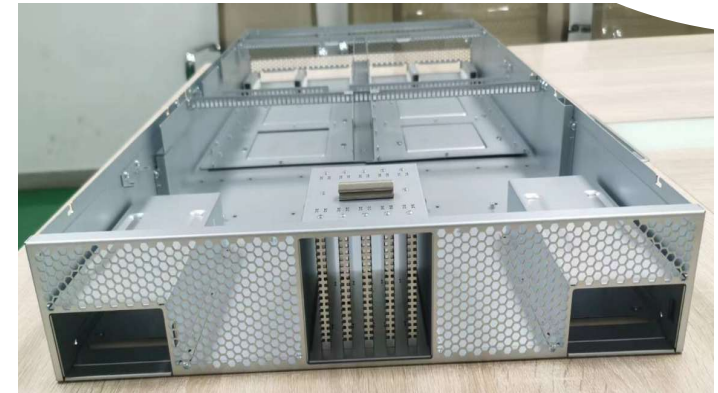

▶ 雲端及物流網相關-5G

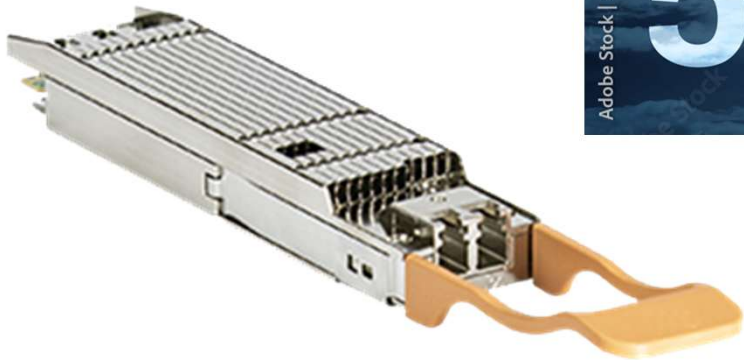

▶ 生醫相關-生醫檢測

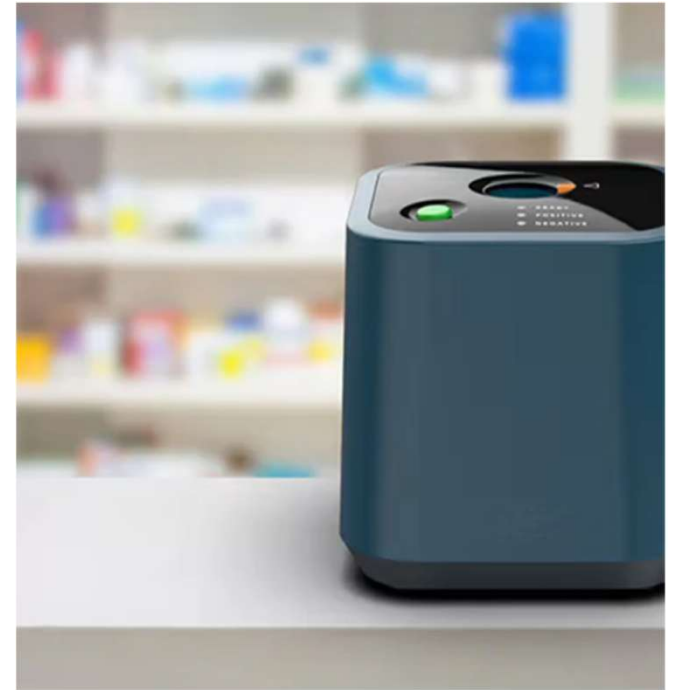

▶ 設備及消費性電子

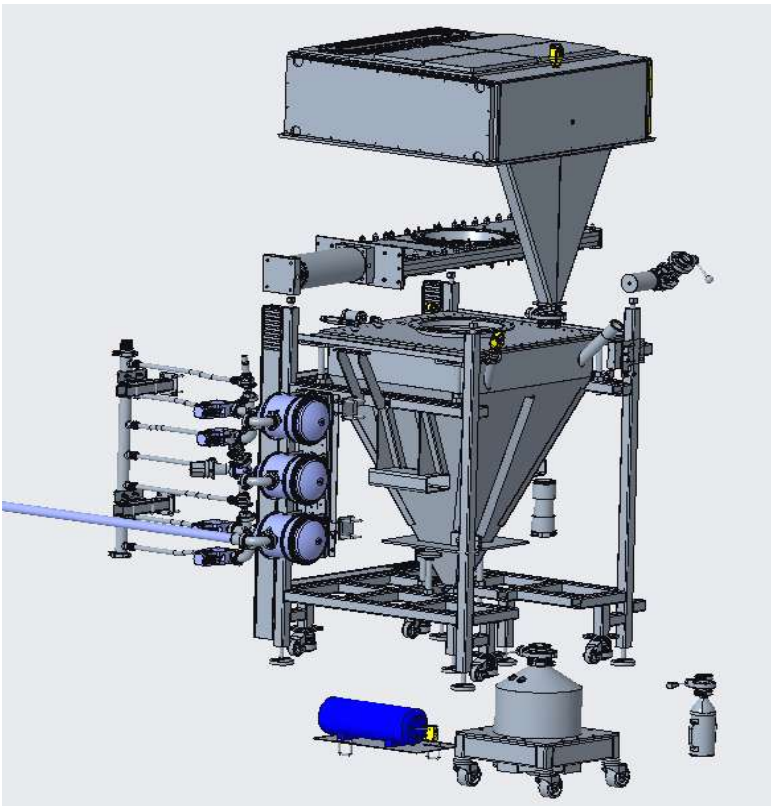

- ▶ Injection molding plastic
- ▶ Sheet metal stamping
- ▶ Zinc die casting
- ▶ CNC machining
- ▶ Frame welding
- ▶ Surface finish (paint, plate, anodize)
- ▶ PCBA
- ▶ Electrical-mechanical assembly
- ▶ Pressurize testing
- ▶ System functional testing

02

主力產品

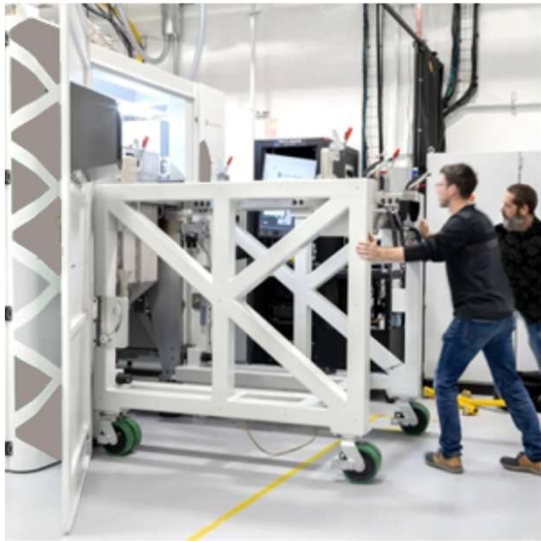

競爭優勢



良好的客戶關係

- 思科從2000年網路時代開始，就是全球最大網通硬體供應商。
- 團隊在美國高科技企業有良好人脈，並隨著人才流動到美國其他許多新創企業，使我們有更多機會並更容易接觸到新創客戶。例如：某客戶團隊中有人離開原有公司後，設立新創公司也會回頭找歲寶做機構件。

競爭優勢



良好的客戶關係

- 公司在客戶端累積良好合作信任度，客戶主動提供新製程機會。(公司年營業額小於30萬美金的客戶數量約佔6成)
- 美國高科技產業聚落眾多，歲寶業務觸角廣。

競爭優勢



一站式服務節省客戶供應鏈投入

- 產業特性
主力客戶在雲端物聯網相關產業，相較於消費性產品。從數量上，一站式服務有一定優勢。
- 公司提供之一站式購足服務，解決多數新創企業客戶供應鏈量能不足的問題。

- ▶ 每年開發客戶能力強，每年都可以開發許多客戶(現有往來38家)

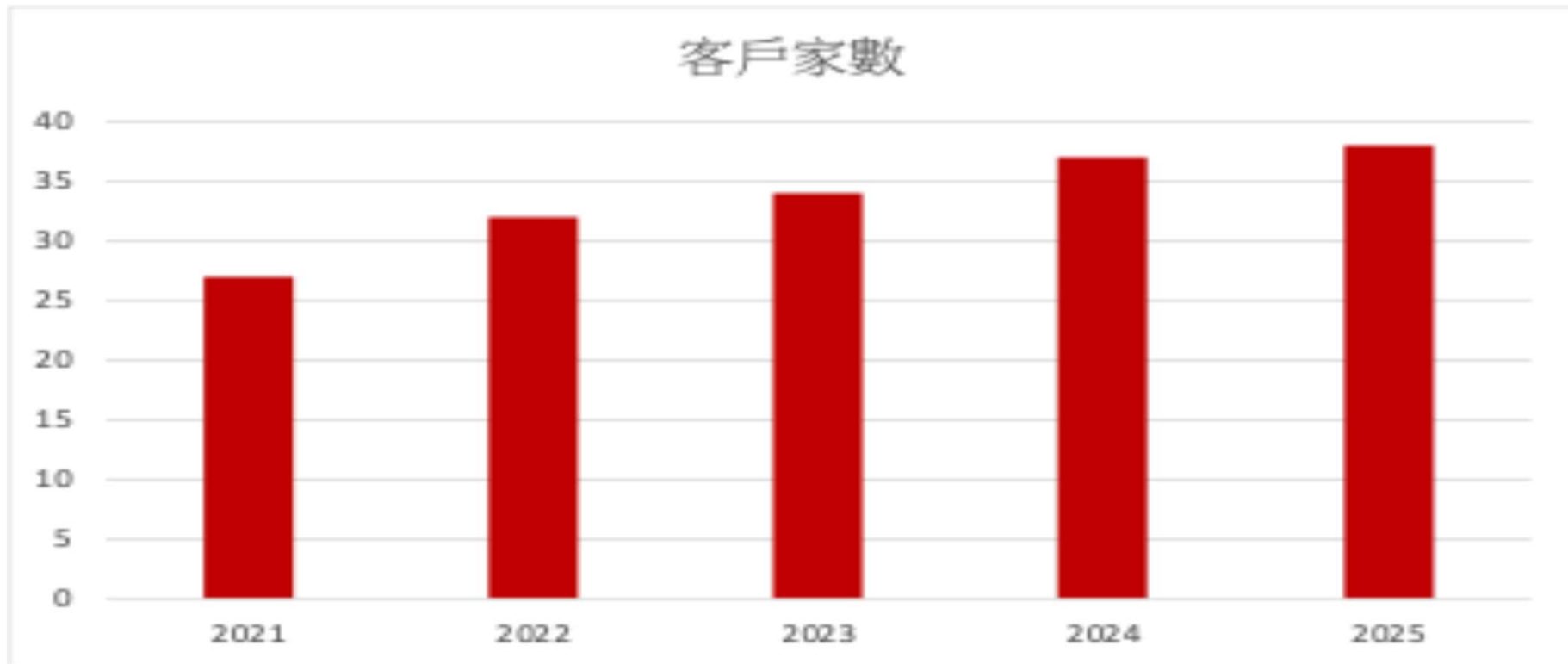

備註：內部業務統計數據

▶ 客戶不分大小，歲寶誠心以待(約6成客戶低於30萬美金)



備註：內部業務統計數據

▶ 培養重點客戶，一起長大

單位：美元

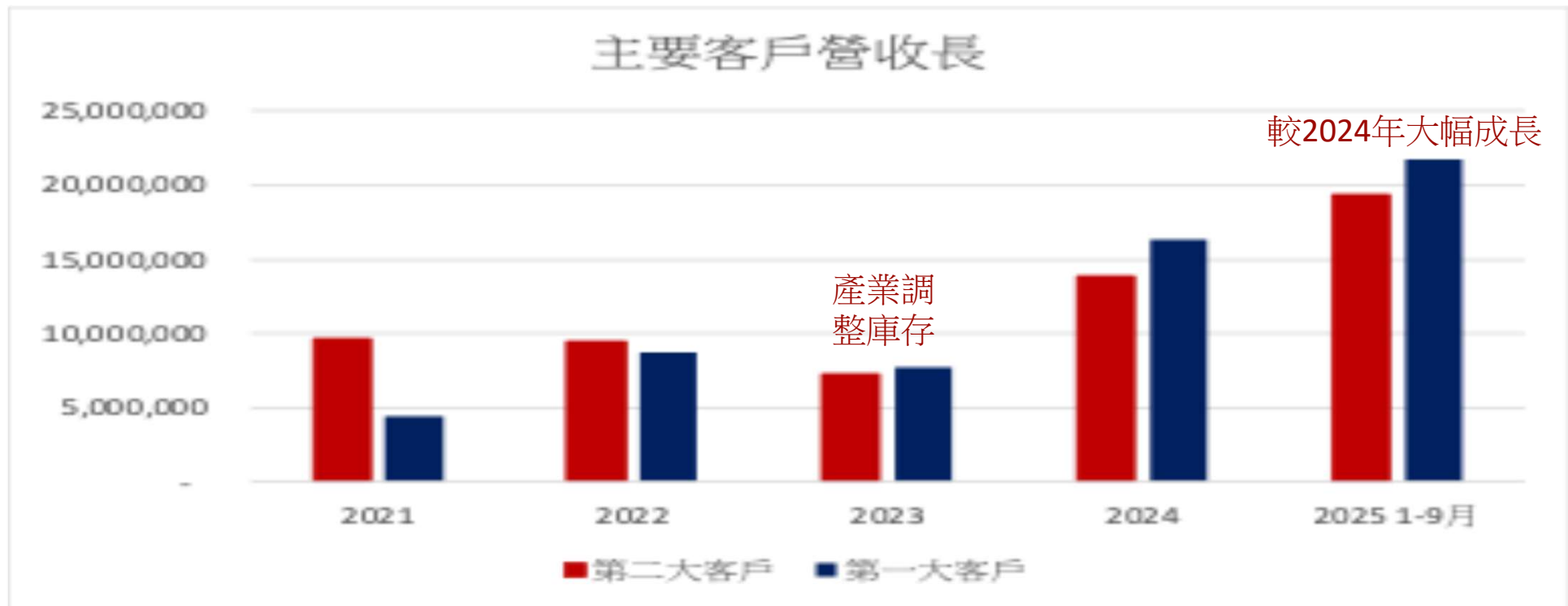

備註：內部業務統計數據

▶ 與客戶一同成長

第二大客戶合作歷程

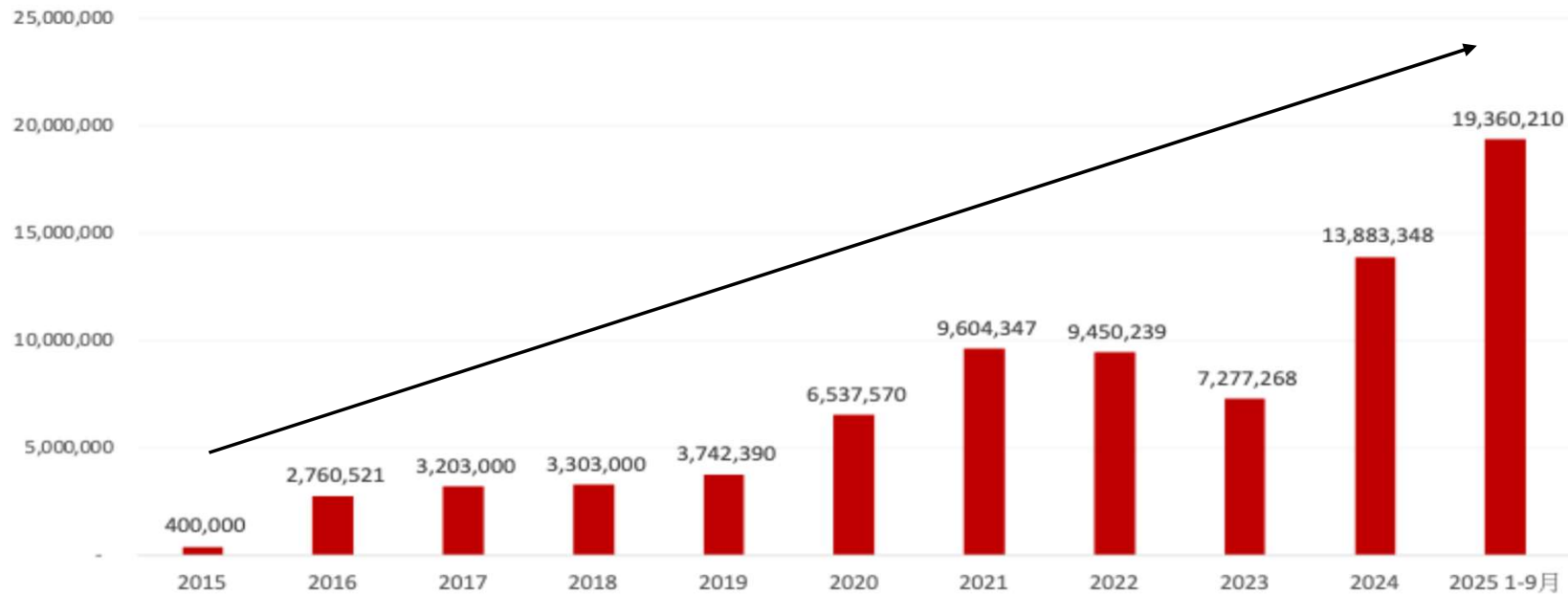

2015年
第二大客戶開始合作

03 經營理念與實績

經營 理念

誠信，共贏，以客戶為中心，致力於提供卓越產品及服務，實現客戶的滿意及忠誠度。

歲寶得以快速成長的根本是創業十年來，完成每一個大大小小對客戶的承諾所累積下來的信用，讓多年來的客戶基礎不斷地有機成長。

在客戶供應商評比中，歲寶總是可以得到最值得信賴的評價。

- ▶ 創業第二年至2024年，CAGR為29%(美金)
- ▶ 2025年1-9月累計營收較同期成長75.5%

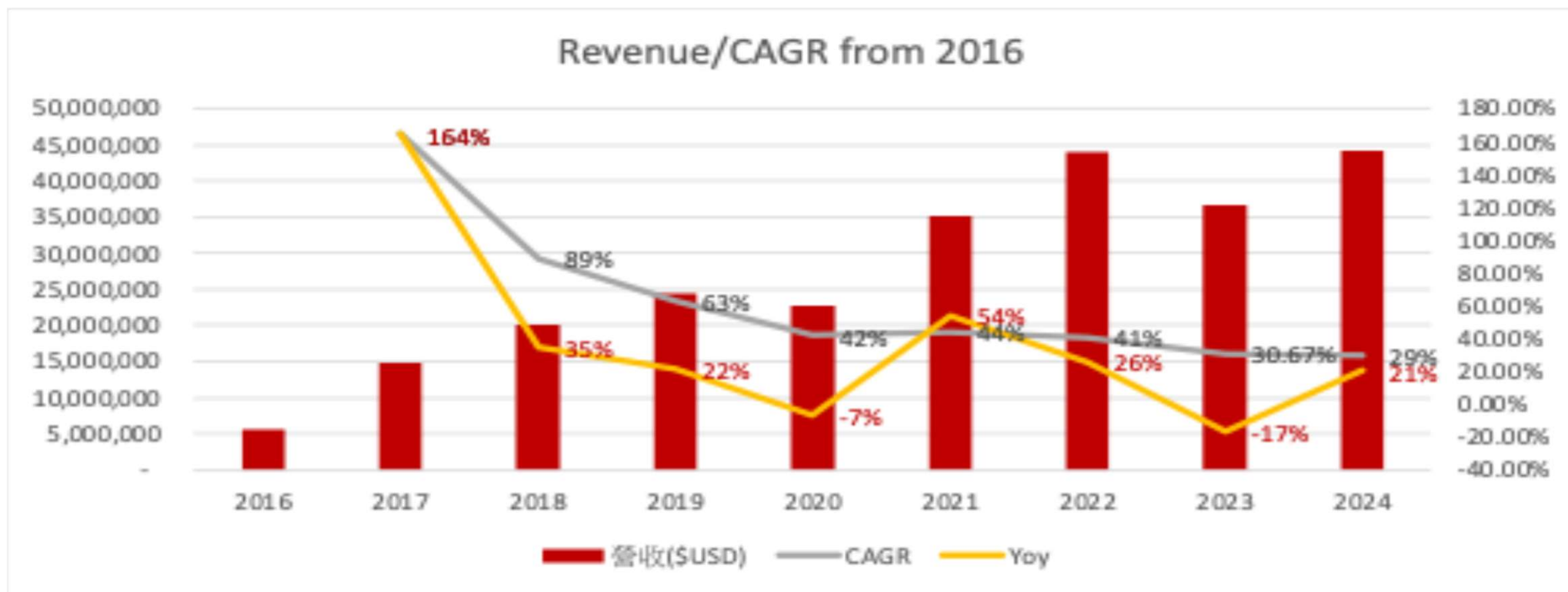

▶ 年度合併財務報表

單位：新台幣仟元，%

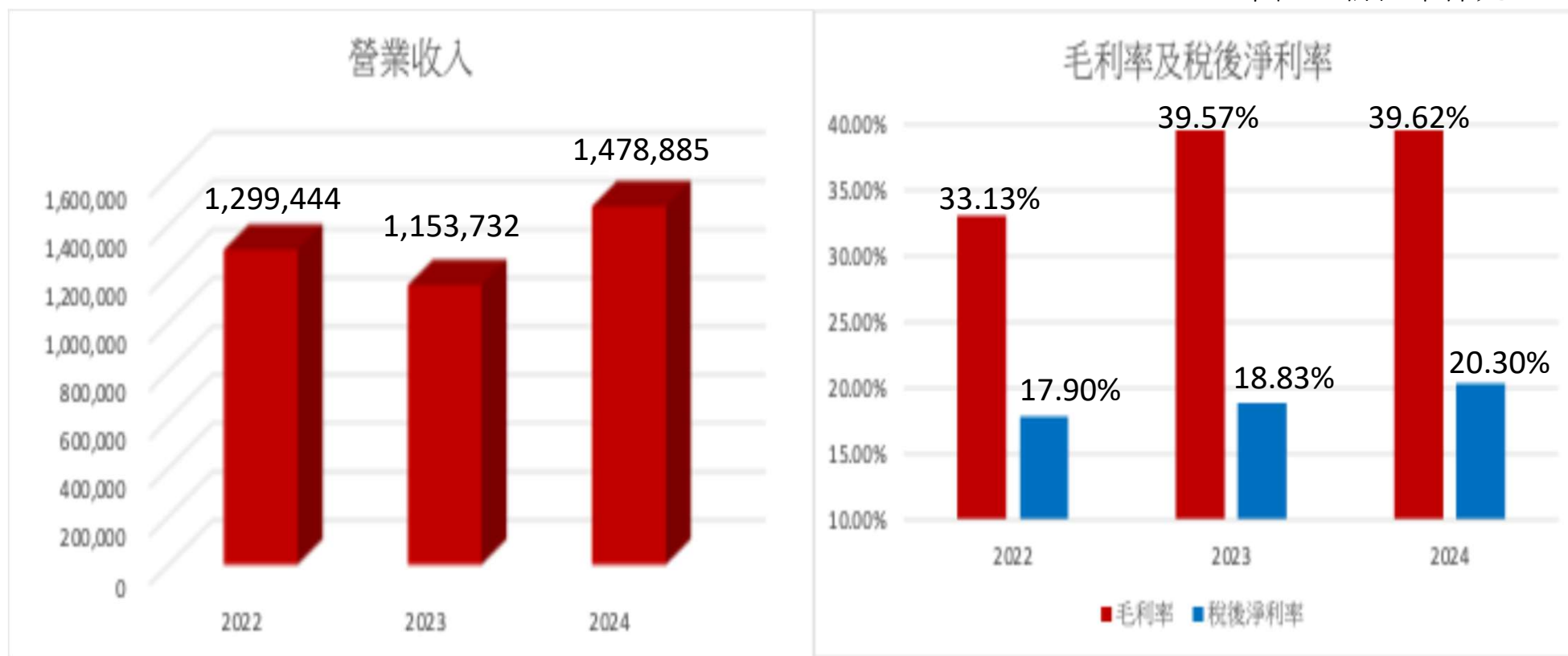

註：2022年為擬制性報表

▶ 上半年度合併財務報表

單位：新台幣仟元，%

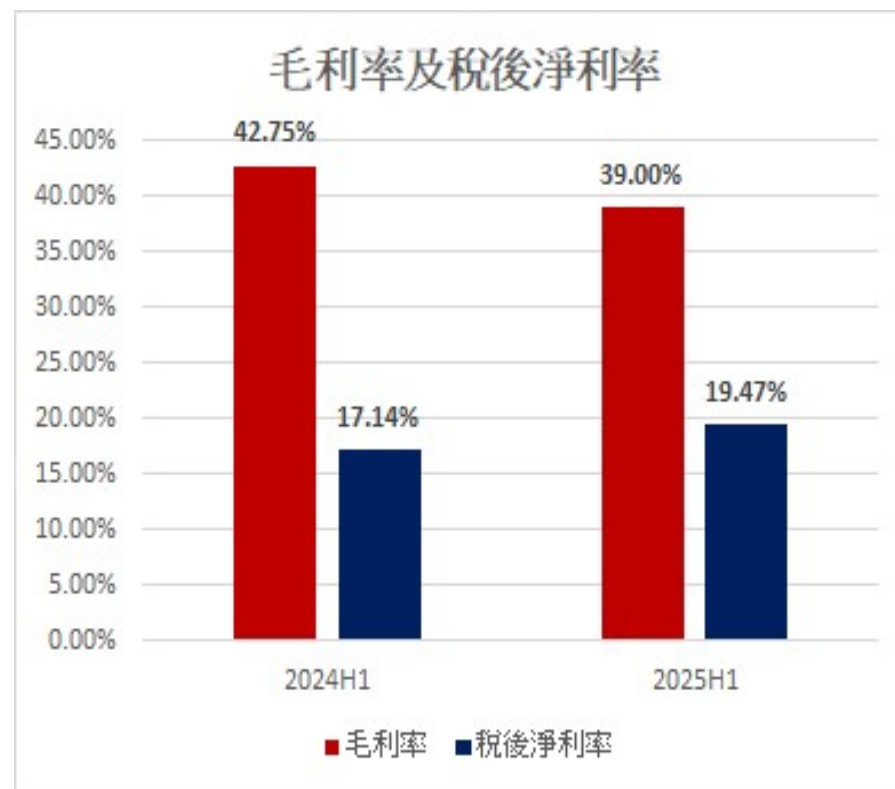
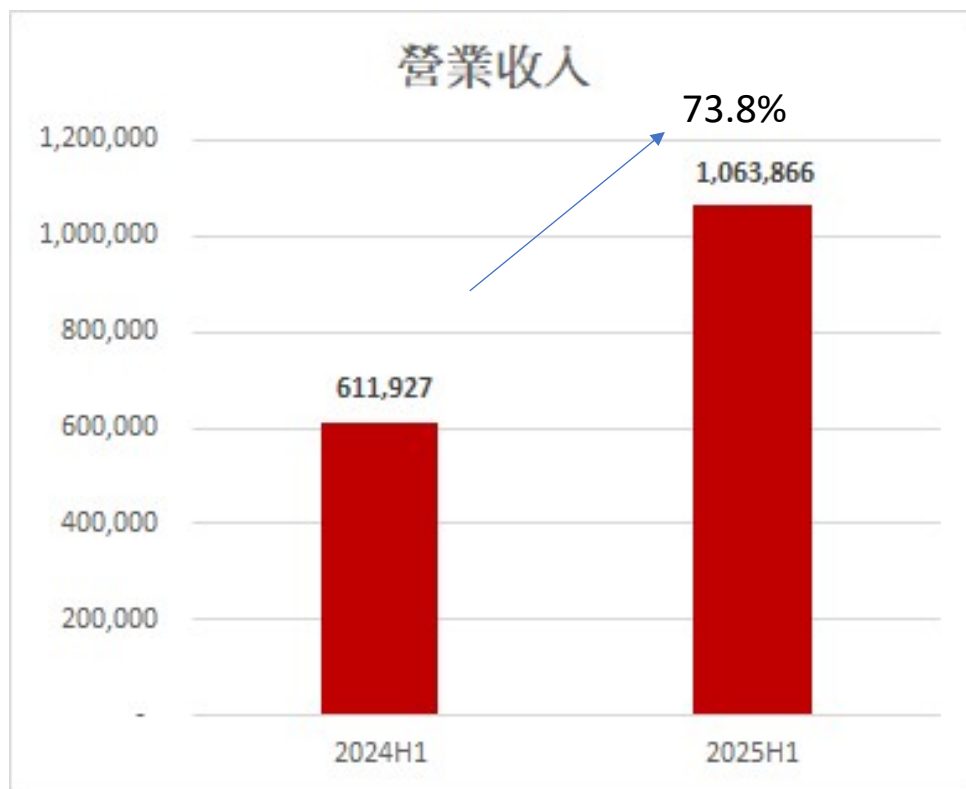

▶ 兩年度產品別佔比比較 受AI業務影響，雲端物聯網兩大客戶24年Q4大拉貨 單位：%

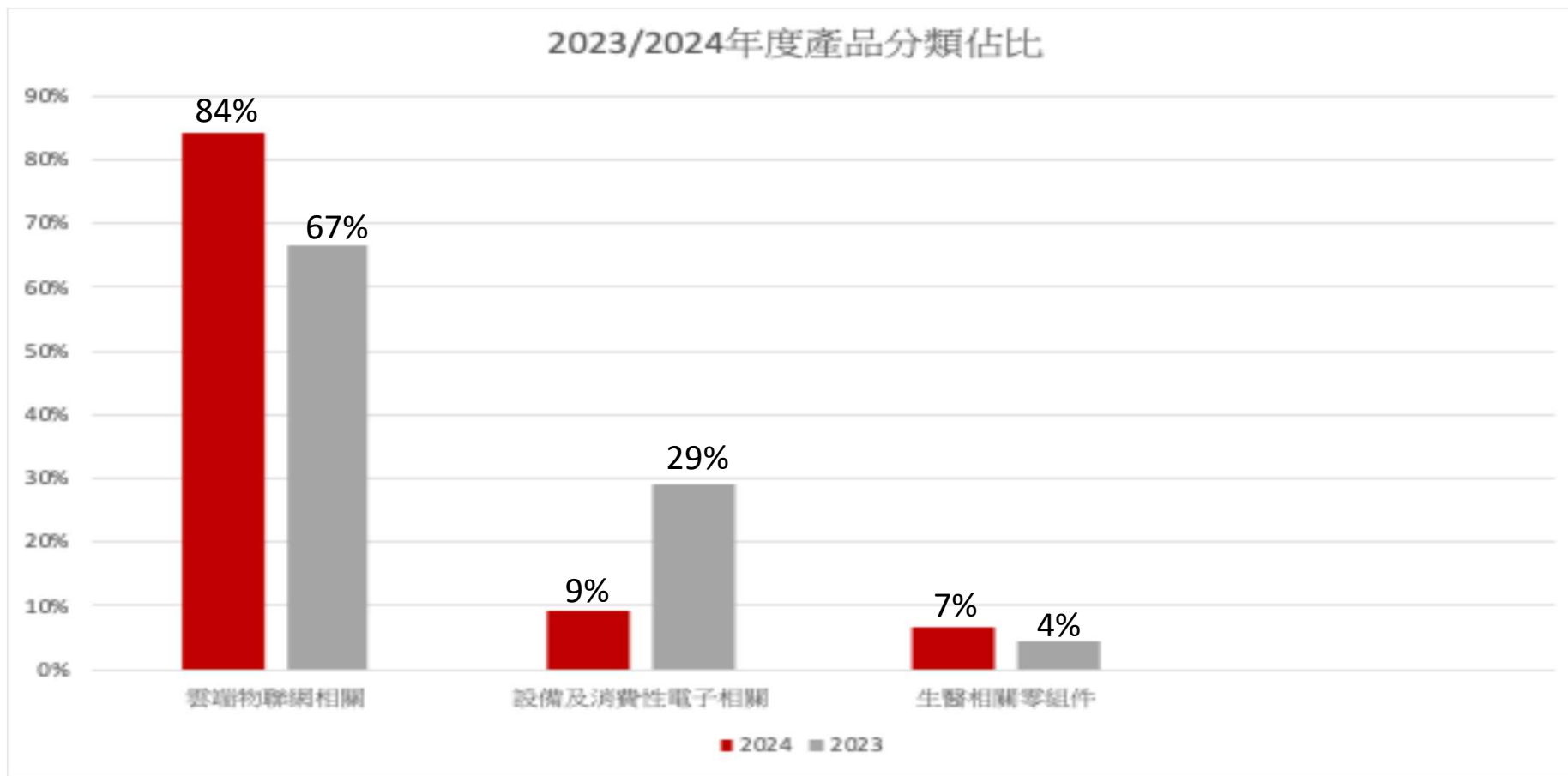

▶ 2024及2025年度上半年營收產品別佔比

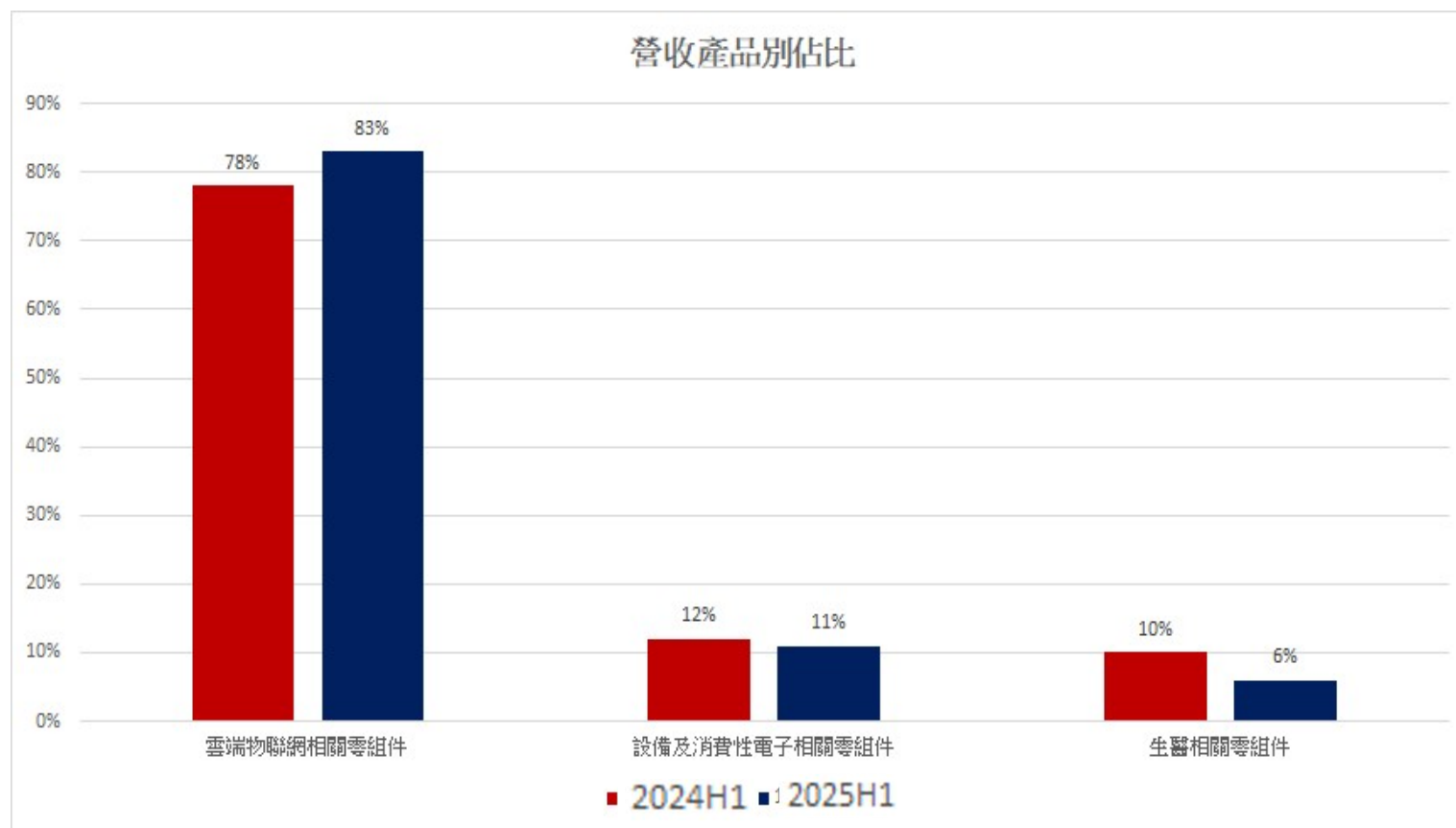

受AI業務影響，雲端物聯網兩大客戶營收大增，上半年各月營收相較去年均大幅成長(YoY+73.86%)。目前Open PO已經到2026年第一季度。

04 市場概況與產業地位

- 本公司為『機構整合解決方案服務商』，主要提供美國市場新創企業機構整合解決方案。
- 新創企業成長過程中，需要規模合適的供應商協助其產品之開發及生產。
- 此類新創企業，因為產品數量相對較小，不符合大型供應商之規模經濟，故此類市場之競爭並非以成本為唯一之考量，整體的配合度及服務態度，是公司競爭力之關鍵，也是公司目前主要市場。

- 不同於台灣新創事業多流於單打獨鬥，美國高科技新創產業有完整的人材、資金、法務及會計服務的支持，並形成一個完整的產業鏈，對於供應商的風險並不如外界所想。

單位：美元

都會區	創投數量	投資總額	平均估值	獨角獸數量	人均投資	人均獨角獸
舊金山	800+	1,300 億	1.6 億	150+	2,600	32
紐約	600+	1,000 億	1.5 億	100+	1,600	5
洛杉磯	400+	500 億	1.2 億	40+	800	3
波士頓	300+	400 億	1.1 億	20+	1,000	5
西雅圖	200+	300 億	1.0 億	15+	1,000	4
德州奧斯汀	150+	200 億	0.8 億	13+	800	5
華盛頓特區	100+	150 億	0.7 億	10+	500	2
芝加哥	80+	100 億	0.6 億	5+	300	0.5

- 公司在不同製程領域均各自有競爭者，但作為『機構整合解決方案服務商』，市場上幾乎沒有同質性之同業。
- 公司之業務量能及在客戶累積之信用度也遠高於同業。
- 透過一站式服務提高客戶黏著度，也是公司毛利率得以高於同業的主因。

▶ 同業比較

分類	競爭同業(中小型企業)	競爭同業(大型企業)	崑寶
組織扁平化，決策快速，間接成本低，對新創產業有更高彈性	V	X	V
業務團隊設有樣品中心，快速打樣、協助開發，加速導入市場	△	V	V
與客戶共同研發新製程，提供 DFX、Proposal、原料配方優化，提升毛利	X	V	V
少量多樣產品生產，新創公司供應鏈未整合好，可協助整合供應鏈，提升毛利	△	X	V
跨工藝整合服務，可處理後續製程，協調供應鏈確保交期與成本控制	X	△	V
集中採購、分批交貨（如小五金整合），營運彈性與議價空間大	△	X	V

▶ 公司相較於同業之競爭優勢

1. 堅實團隊與技術累積(深度):

經營團隊皆擁有逾20年產業經驗，專業領域涵蓋塑膠射出、金屬沖壓、CNC加工、壓鑄、增值組裝、供應鏈與專案管理、機械工程及產品開發等。

2. 一站式整合服務體系與快速回應能力(速度):

提供客戶從設計、快速打樣、模具製造、零件加工、組裝、物流到供應鏈完整EMS解決方案，可有效縮短客戶新產品開發時程，得以掌握客戶技術開發方向並掌握訂單來源。

3. 少量多樣生產模式(彈性):

本公司主係少量多樣、快速反應之生產模式，同時保留一定產能容量以因應客戶急單調整，契合新興產業對供應鏈機動性與反應速度之要求。

4. 跨產業寬度(廣度):

本公司通過ISO 9001、ISO 13485、IATF 16949、ISO 14001，除了基本品質管理體系外，本公司已取得醫療器材及汽車品質管理體系相關產業訂單，足證本公司於跨產業開發之廣度。

5. 技術領先性

- ① 優良之模具設計能力，以提升產品精度
- ② 優異之製程技術以提高良率
- ③ 強化自動化生產提升產能並加速生產週期
- ④ 相關案例說明

技術與產品	案例用途/內容	重要技術規格與同業相較
金屬零件	高導熱鋁合金壓鑄成型	新材料導熱係數可達180W/(m.K)，同業通常選用ADC12材料，其導熱係數僅96W/(m.K)
塑膠射出零件	三色成型	一次成型三種顏色塑膠，例如軟+硬+透明(如樣品呈現)
IC封裝機構零組件	Cu-Mo(鉬銅)合金基殼	部件尺寸小至僅4mmx8mm，雙面平整度可達<0.005mm(5um或0.2mil)，同時引入3D檢測技術100%高效檢測
發泡產品	RIM(模內發泡成型)工藝	滿足UL94 HF-1的客戶指定耐燃測試要求，同時滿足材料密度140kg/m3(只有水密度的七分之一)
AI散熱模組	AI算力相關設備中的冷板和散熱組件	應用熱管理分析軟體提供不同材料和工藝方案讓客戶選擇，同時提供產品制作與密封性測試，等全套方案

6. 產品(一站式服務)無可替代性

本公司產品應用端的產業特性而言，主力客戶在雲端物聯網相關產業，相較於消費性產品，產品種類更趨少量多樣，需要多製程整合一站式服務方可快速反應。

公司優勢如下：

- 如前述，公司在塑膠機構件、金屬機構件等方面各具擅長。
- 同時公司機構件製程中包含塑膠射出、金屬沖壓、金屬壓鑄、精密CNC加工、發泡產品等，產品種類與製造工藝齊全。
- 市場上同業多為單一塑膠機構件或金屬合金機構件，同等規模企業極少兼具如此多種類產品與服務，此項也是本公司與客戶黏著度不斷提升的重要優勢。

05 營運狀況及未來發展計畫

▶ 短中期發展重點



業務面

- 擴大客戶基礎，除新創客戶，亦增加ODM客戶，以確保營收持續成長，並降低營運風險。



生產面

- 陸續擴展製程能力，機構件部分，會增加板金、鋁擠型、散熱等產品。
- 跨入電子領域



管理面

- 升級ERP系統提升管理能力及效率
- 擴大MES系統製程應用範圍，提升製程控制能力。



ESG

- 成立永續經營及公司治理專責單位，善盡企業社會責任。

不利因素與因應對策

地緣政治因素 及中美貿易爭端



因應對策

- 擴大現有越南工廠供應之量能
- 供應鏈之建置需要時間並穩定供應，暫不考慮其他國家。

機構件需求 有其量能天花板



因應對策

- 持續進行客戶產業分散，如生醫產業。
- 配合客戶支持，跨入電子領域。

同業競爭



因應對策

- 持續強化一站式服務量能，與(單一產品)供貨同業做出明顯差異化。
- 持續擴大規模，與客戶一同成長。

客戶成本壓力



因應對策

- 持續提高內部管理效率，提升價格競爭力。
- 強化價格以外之無形服務量能，避免落入單純價格競爭。

▶ 公司未來重點產品策略與研發方向

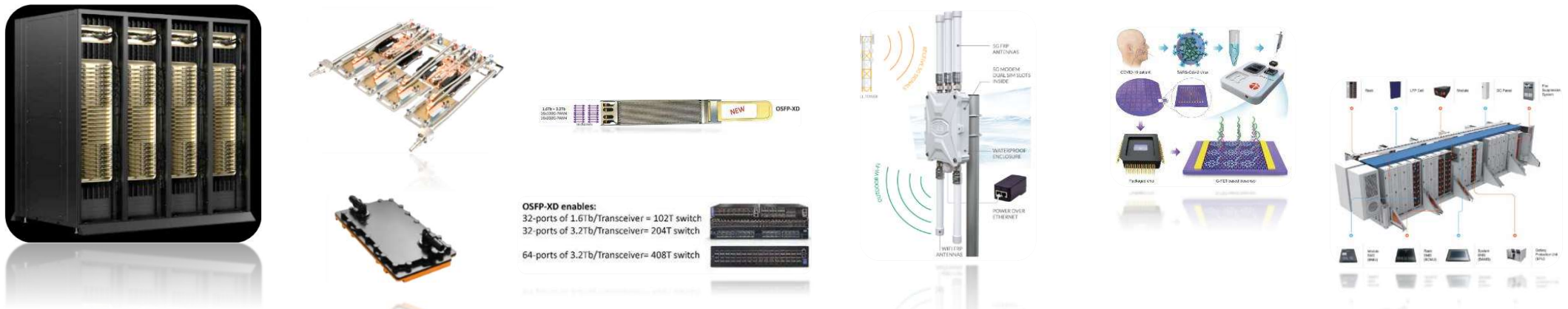

01

AI算力增長相關的機構件產品

- ▶ AI軟體升級引來相關硬體產品需求的大量增長，特別是散熱及液冷等結構件高度相關產品。
- ▶ 在材料，加工，焊錫，測試等環節持續研發投入，升級現有產品種類。

02

5G甚至6G時代仍持續增長的通訊產品

- ▶ 1.6Tb / 3.2Tb OSFP-XD 光模組隨著Nvidia技術更新有爆發式需求成長
- ▶ 5G / 6G 相關整體解決方案與整合式產品交付
- ▶ 光通訊/5G等網路相關產品的新材料新工藝

03

醫療/新能源等有技術門檻的產品

- ▶ 個人醫護產品，病毒快速檢測產品在未來某一週期仍有大量需求。
- ▶ 新能源/儲能相關產品也在各個行業廣泛應用
- ▶ 從機構件入手，向集成化產品進行研發的持續投入。

06 公司治理及企業社會責任

環境保護

- 越南一廠太陽能板建置計畫
- 使用節能家電、未來逐步更新節能機台
- 排廢排污均遵循當地相關法令
- 安永會計師事務所輔導公司ESG報告編製
- 勤業會計師事務所輔導集團碳盤查盤點

社會責任

主要對象

- 員工
- 合作夥伴(廠商)
- 客戶
- 社會弱勢團體(與沐風關懷協會長期合作)

公司治理

- 公司管理制度完善、透明一切合法合規。
- 多項管理相關認證：
 - ISO 9001
 - ISO14001
 - ISO45001
 - ISO13485
 - ITAF 16949
 - RBA
 - ISO27001

- 透過讓沐風關懷協會照顧的400位小孩自由選書，由公司進行購買並一一贈送給小孩，讓弱勢家庭或是資源稀缺的小孩，感受到社會的關愛，有獨自擁有自己物品的感受，觸動小孩內心奮發努力的心，並提供學生參訪公司機會。
- 贈書活動已持續進行至沐風關懷協會全台16個分校駐點，最遠足跡到台東。



▶ ESG活動



感謝狀

沐250027號

感謝

歲實精密科技股份有限公司
愛心捐贈 兒童繪本一批
嘉惠沐風關懷協會的兒少
特頒此狀 以資感謝

理事長 蔡晶玫
秘書長 林瓊綾

中華民國 114 年 2 月 19 日



感謝狀

沐250035號

感謝

歲實精密科技股份有限公司
愛心捐贈 沙鹿、梧棲、大甲分校
兒童繪本一批
嘉惠沐風關懷協會的兒少
特頒此狀 以資感謝

理事長 蔡晶玫
秘書長 林瓊綾

中華民國 114 年 3 月 19 日



感謝狀

沐250042號

感謝

歲實精密科技股份有限公司
愛心捐贈 嘉義、豐原、頭份、十九甲分校
兒童繪本一批
嘉惠沐風關懷協會的兒少
特頒此狀 以資感謝

理事長 蔡晶玫
秘書長 林瓊綾

中華民國 114 年 4 月 11 日



感謝狀

沐250045號

感謝

歲實精密科技股份有限公司
愛心捐贈 新竹分校、竹北分校、烏日
校、桃園分校、北太平分校兒童繪本一
嘉惠沐風關懷協會的兒少
特頒此狀 以資感謝

理事長 蔡晶玫
秘書長 林瓊綾

中華民國 114 年 5 月 14 日



感謝狀

沐 250078 號

感謝

歲實精密科技股份有限公司
熱心社會公益 愛心捐贈北屯、
賓茂、國光分校 兒童繪本一批
嘉惠沐風關懷協會的兒少
特頒此狀 以資感謝

理事長 蔡晶玫
秘書長 林瓊綾

中華民國 114 年 07 月 02 日